

## Κυψέλη Καυσίμου

Οι κυψέλες καυσίμου μπορούν να χαρακτηριστούν σαν κέντρα ενός συστήματος το οποίο χρησιμοποιεί το υδρογόνο ως καύσιμο. Είναι αυτές οι οποίες αναλαμβάνουν τη μετατροπή του καυσίμου σε χρήσιμη ηλεκτρική ενέργεια. Η έννοια της κατάλυσης παίζει πολύ σημαντικό ρόλο στη λειτουργία μιας κυψέλης καυσίμου, όπως θα δούμε παρακάτω και η έρευνα για τη βελτίωση των αποδόσεων γίνεται κυρίως σε αυτόν τον τομέα, τομέας εξ ορισμού μελετώμενος στην κλίμακα του νανομέτρου.

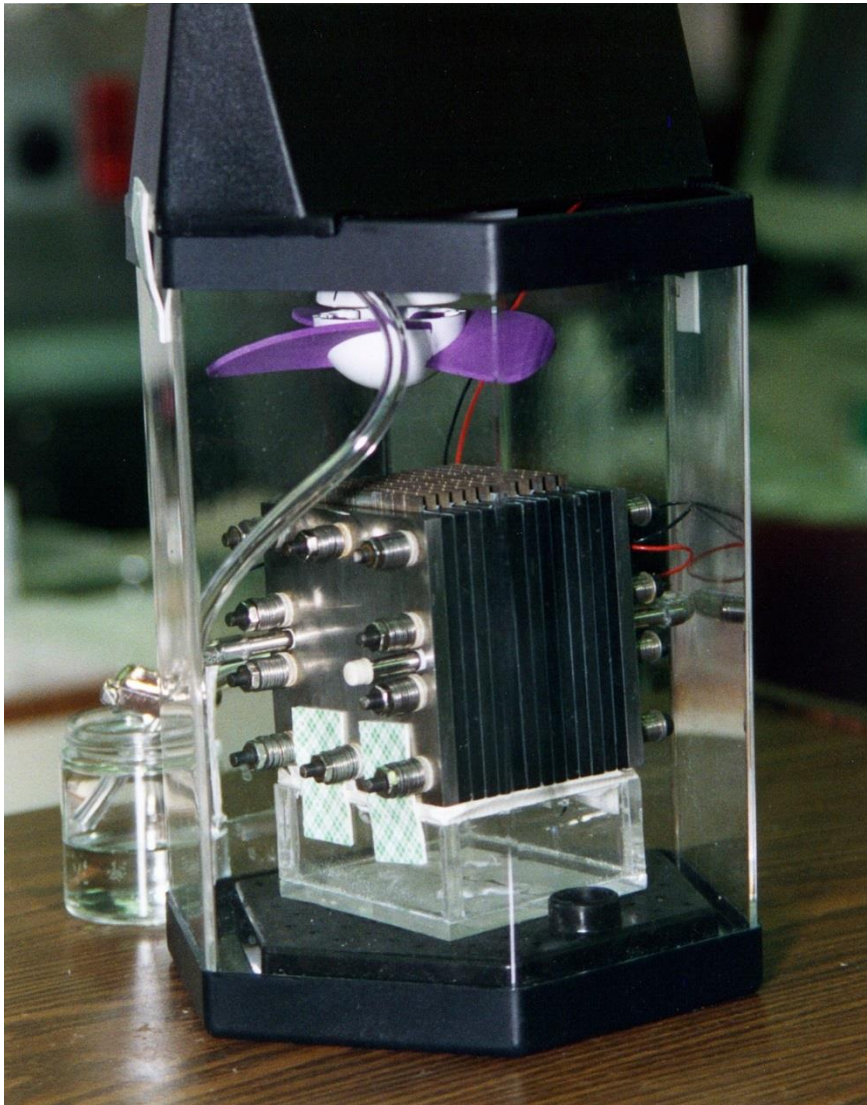

Η κυψέλη καυσίμου αποτελεί ένα μηχανισμό για την ηλεκτροχημική μετατροπή της ενέργειας μετατρέποντας υδρογόνο και οξυγόνο σε νερό, παράγοντας ταυτόχρονα με τη διαδικασία αυτή, ηλεκτρισμό και θερμότητα. Ο ηλεκτρισμός παράγεται με τη μορφή συνεχούς ρεύματος.

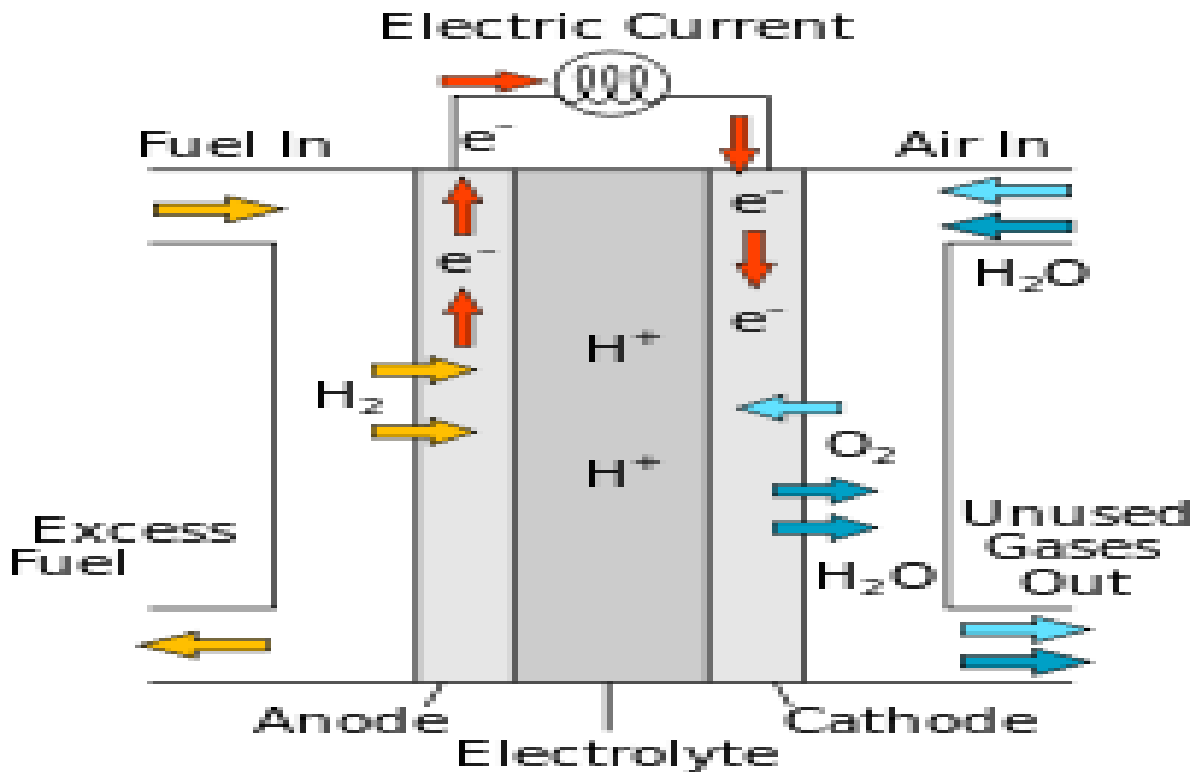

Η πρώτη κυψέλη φτιάχτηκε από τον Sir William Grove , το 1839. Ωστόσο η συστηματική έρευνα πάνω σε αυτές άρχισε μόλις τη δεκαετία του '60, όταν η NASA χρησιμοποίησε κυψέλες καυσίμου στα διαστημικά σκάφη των προγραμμάτων Τζέμινι και Απόλλων ως φθηνότερη λύση από την ηλιακή ενέργεια.

#### Βιβλιογραφία:

Christian Friedrich Schönbein